



**PREFABBRICATI  
LUCCHESE** S.R.L.

Via San Marco, 31/A - Caerano di San Marco (TV)

Tel. 0423.650041 - Fax 0423.859182

www.prefabbricatilucchese.it - info@prefabbricatilucchese.it



## ELEMENTI PER PONTI-CANALI SCATOLARI

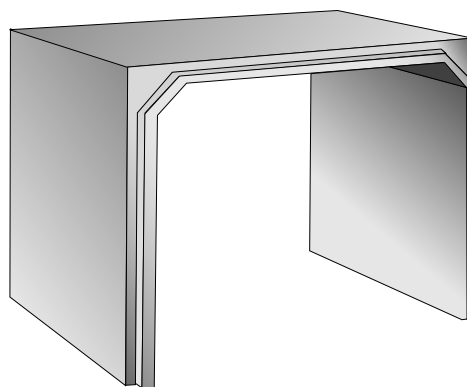
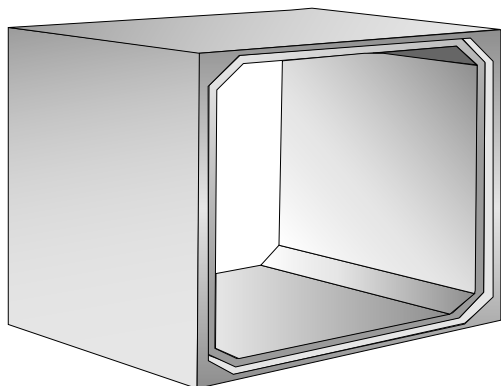

### SEZIONE CHIUSA

SEZIONE  
TRASVERSALE

SEZIONE  
LONGITUDINALE

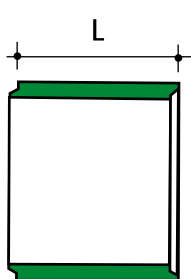
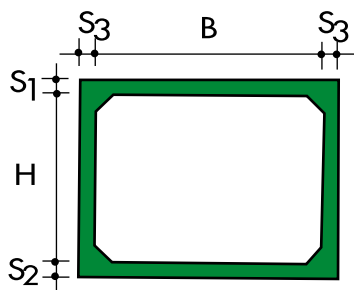

Viene impiegato per la costruzione di canali di irrigazione o di bonifica del territorio. Per la posa non serve alcun getto integrativo di calcestruzzo.

### SEZIONE APERTA

SEZIONE  
TRASVERSALE

SEZIONE  
LONGITUDINALE

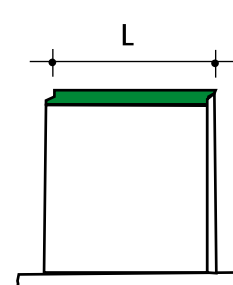
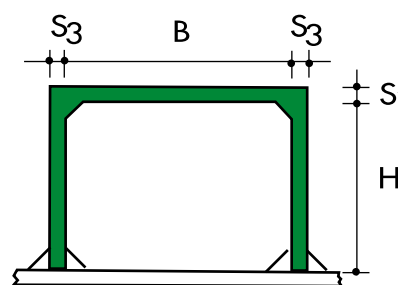

Viene impiegato per la costruzione di canali con appoggio ed ancoraggio su platea in calcestruzzo gettato in opera. Rovesciato serve per la formazione di canali di irrigazione o di bonifica del territorio.

TIPO DI SCATOLARE	CARATTERISTICHE GEOMETRICHE SEZIONE CHIUSA						PESO ELEMENTO kg	NOTE
	B cm	H cm	S <sub>1</sub> cm	S <sub>2</sub> cm	S <sub>3</sub> cm	L cm		
120x100	120	100	13	13	13	200	3500	
160x100	160	100	14	14	14	200	4000	
200x150	200	150	18	14	14	200	5700	
220x170	220	170	14	14	14	150	4200	
300x200	300	200	20	18	18	150	7200	
CARATTERISTICHE GEOMETRICHE SEZIONE APERTA								
250x200	250	200	16	/	15	200	5100	H variabile fino a ml 2,00

**N.B.** L'impiego degli scatolari prevede la posa con il lato maggiore (B). È possibile l'utilizzo degli stessi manufatti anche con appoggio con il lato minore (H) previa verifica statica.